

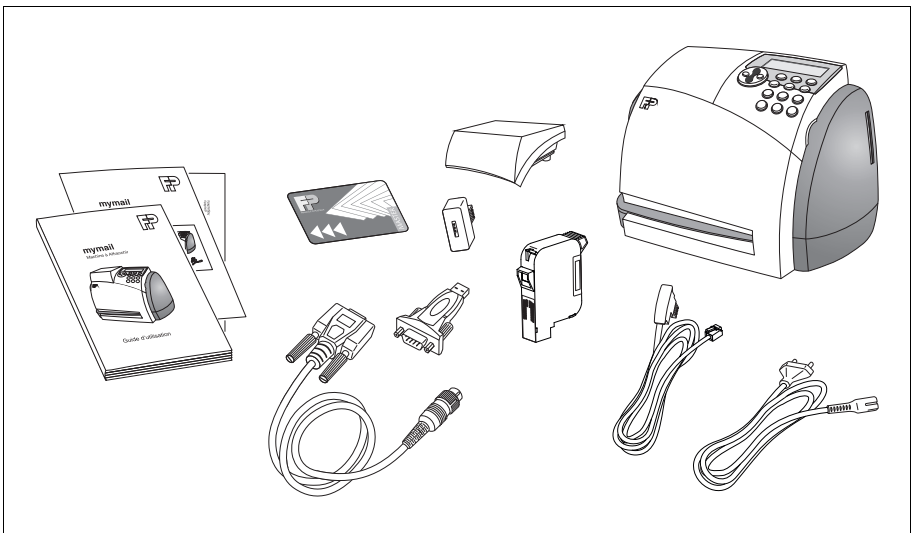

mymail

Machine à Affranchir



Guide d'installation

Les étapes de la mise en service

L'aperçu suivant présente les étapes à suivre pour la première mise en service de la mymail. Vous devez effectuer ces étapes dans l'ordre indiqué, avant de pouvoir utiliser la mymail. Si certaines étapes pour l'installation et la mise en service de votre mymail ne vous concernent pas (p. ex. parce que vous n'avez pas commandé de balance), passez simplement à l'étape suivante.

Étape 1 : Déballage



Étape 2 : Vérifier le contenu de l'emballage



Étape 3 : Installer la mymail



Étape 4 : Retirer les sécurités pour le transport



Étape 5 : Monter la balance



Étape 6 : Raccorder la mymail



Étape 7 : Installer la cartouche d'encre



Étape 8 : Communication entre MailCredit et la mymail *(en option)*



Étape 9 : Aligner la cartouche d'encre



Étape 10 : Effectuer une routine d'installation

Sommaire

| | |
|--|-----------|
| Les étapes de la mise en service | 2 |
| Sommaire | 3 |
| Consignes de sécurité | 4 |
| Mise en service | 5 |
| Étape 1 : Déballage | 5 |
| Étape 2 : Vérifier le contenu de l'emballage | 6 |
| Étape 3 : Installer la mymail | 7 |
| Étape 4 : Retirer les sécurités pour le transport | 8 |
| Étape 5 : Monter la balance | 10 |
| Étape 6 : Raccorder la mymail | 11 |
| Étape 7 : Installer la cartouche d'encre | 14 |
| Étape 8 : Communication entre MailCredit et la mymail | 16 |
| <i>(uniquement pour utilisateurs de MailCredit)</i> | 16 |
| Étape 9 : Aligner la cartouche d'encre | 17 |
| Étape 10 : Effectuer une routine d'installation | 20 |
| Conseils lorsque vous rencontrez des problèmes lors de l'installation | 24 |
| Service après-vente | 31 |

Ce Guide d'installation décrit uniquement l'installation et la première mise en service de la machine à affranchir mymail. Veuillez consulter le Guide d'utilisation pour toutes les autres informations concernant mymail.

La mymail est conçue d'une façon telle qu'il vous est possible de l'installer et de la mettre en service à l'aide de ce Guide d'installation.

Consignes de sécurité

Pour votre sécurité, veuillez respecter les consignes suivantes lors de l'installation et de la mise en service :

- Effectuez l'installation et la première mise en service de la mymail conformément à ce guide.
- Contrôlez l'intégralité et le bon état du matériel et des accessoires. Ne mettez en aucun cas la mymail en marche si des pièces ont été endommagées ou si elles sont manquantes. Veuillez vous adresser à votre service après-vente Francotyp-Postalia.
- Ne branchez la mymail qu'à une prise correctement installée avec une tension alternative de 230 V. La prise doit se trouver à proximité de la mymail et être facile d'accès.
- En cas de danger, retirez la fiche secteur. Ne démontez aucune partie du boîtier. Contactez le service après-vente.
- Utilisez exclusivement les câbles fournis ou autorisés par Francotyp-Postalia. Veillez à ne pas endommager les câbles.
- Nous recommandons d'utiliser uniquement des accessoires et pièces d'origine agréées FP. Le fabricant FP en a constaté la fiabilité, la sécurité et l'aptitude. Le fabricant FP ne peut évaluer les produits qu'il n'a pas agréés, malgré une observation continue du marché, et décline par conséquent toute responsabilité en ce qui les concerne.
- Avaler l'encre peut nuire à la santé. Il faut éviter que l'encre entre en contact avec les yeux. Assurez-vous que la cartouche d'encre ne parvienne pas dans les mains d'enfants. D'autres consignes d'utilisation accompagnent la cartouche d'encre.
- Ne manquez pas de retirer la sécurité pour le transport du support de la cartouche d'encre avant de brancher la mymail à la prise secteur.

Attention ! Si vous voulez débrancher la mymail :

Assurez-vous que la mymail est en position de repos (l'afficheur n'est pas éclairé et affiche la date). Ce n'est qu'ainsi que les mécanismes de protection pour la tête d'impression font leur effet.

Veillez observer ce qui suit lorsque vous utilisez des étiquettes d'affranchissement :

Utiliser des étiquettes spéciales (SP3762). Vous pouvez vous procurer ces étiquettes chez Francotyp-Postalia.

Mise en service



Pour la mise en service de votre mymail, vous aurez besoin de la carte MASTER que vous recevrez par courrier séparé. Ayez à disposition la carte MASTER. Dans le cas où la carte MASTER manquerait, veuillez appeler notre service après-vente.

Étape 1 : Déballage

Ouvrir la partie supérieure du carton.

Retirer les accessoires de l'emballage.

Retirer la moitié supérieure du calage mousse.

Sortir précautionneusement la mymail de son emballage.

Sortir la mymail de son emballage plastique.

Déballer les accessoires.

Retirer le film de protection de l'afficheur.



Conservez l'emballage et la sécurité de transport pour le système d'impression (les pièces en matière plastique mousse, la caisse en carton). Vous l'utiliserez plus tard, si vous souhaitez transporter la mymail ou l'expédier au service après-vente.

Étape 2 : Vérifier le contenu de l'emballage

Vérifier si le contenu de l'emballage est complet et s'il est en parfait état.



Avertissement ! Ne mettez en aucun cas la mymail en route si des pièces ont été endommagées ou si elles sont manquantes. Veuillez vous adresser à votre service après-vente Francotyp-Postalia.

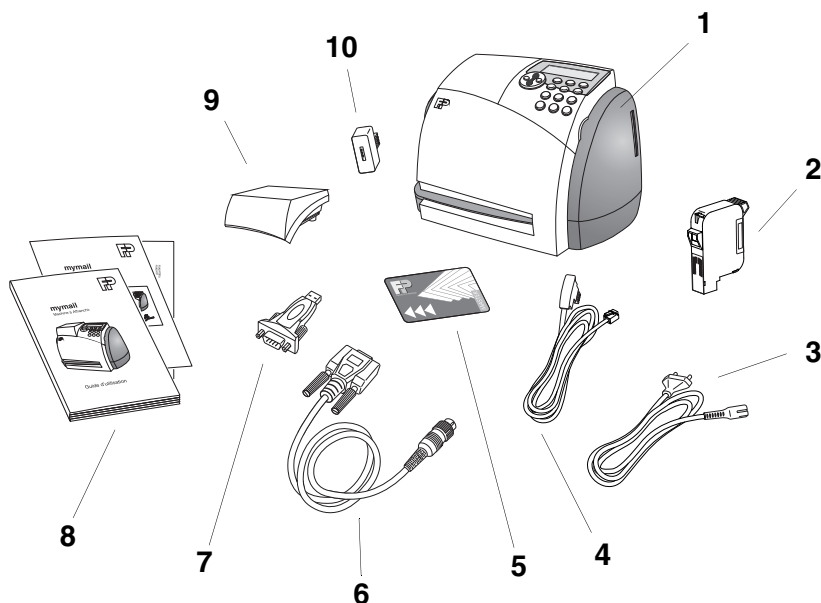

- 1 Machine à affranchir mymail
- 2 Cartouche d'encre, emballée
- 3 Câble secteur
- 4 Câble modem
- 5 Carte MASTER (*livraison par courrier séparé*)
- 6 Câble de connexion (série)
- 7 Adaptateur USB
- 8 Guide d'utilisation, Guide d'installation, Mode d'emploi succinct, Guide d'utilisateur MailCredit
- 9 Balance
- 10 Fiche gigogne

Étape 3 : Installer la mymail



Attention ! Si votre machine mymail était exposée à de basses températures (c'est-à-dire inférieures à 10°C) : Attendez au moins deux heures avant de raccorder votre mymail. La mymail s'adapte à la température ambiante. L'humidité qui a éventuellement pu se produire est évacuée.

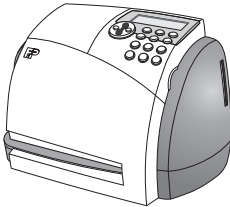

Choisir un emplacement satisfaisant aux conditions environnementales suivantes :

- Température : 15 °C à 35 °C.
- Éviter toute exposition directe au soleil.
- Humidité relative de l'air 15 % à 80 % sans condensation.
- Prise secteur à proximité immédiate.
- Prise téléphone pour le raccordement du modem ou ordinateur personnel (PC) avec système d'exploitation Microsoft Windows (XP / Vista / Windows 7), logiciel MailCredit de Francotyp-Postalia et accès à Internet à proximité immédiate.

Placer la mymail sur un support solide, plat et horizontal.

Étape 4 : Retirer les sécurités pour le transport



Attention ! Une sécurité en matière plastique mousse se trouve au-dessus du support de la cartouche. Une sécurité pour le transport en carton se trouve dans le support de la cartouche. Vous devez retirer les deux sécurités pour le transport avant d'utiliser la cartouche d'encre.



Rabattre le panneau de commande vers le haut jusqu'au bout. Il s'enclenche dans cette position.

Enlever la feuille d'information.

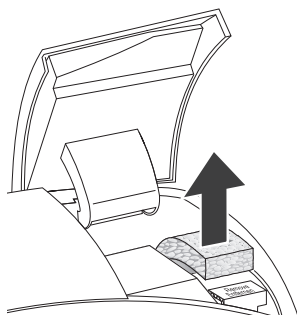

Enlever la sécurité en matière plastique mousse.

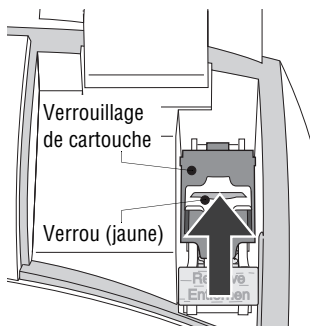

Pousser le verrou jaune vers l'arrière.

Basculer le verrouillage de la cartouche vers l'arrière.

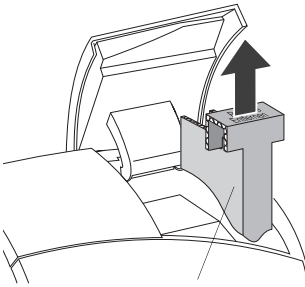

Sécurité pour le transport

Sortir le carton (sécurité pour le transport) du support de cartouche vers le haut.

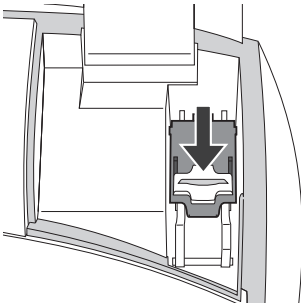

Appuyer vers le bas sur le verrouillage de la cartouche. Faire glisser le verrou jaune vers l'avant.

Remarque : Ne pas encore installer la cartouche d'encre ! Installation de la cartouche seulement à Étape 7 !

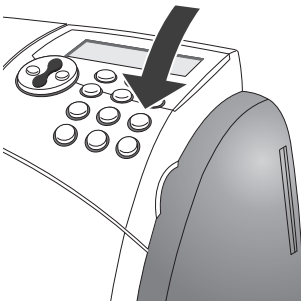

Rabattre le panneau de commande sur sa position de départ.

Étape 5 : Monter la balance

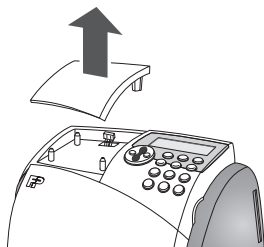

Retirer le couvercle par le haut.

Vous voyez le logement de la balance et le câble avec la fiche pour raccorder la balance.

Raccorder la balance à la mymail.

La figure suivante représente le dos de la mymail. La section agrandie indique comment vous devez brancher la fiche dans la prise de raccordement de la balance.

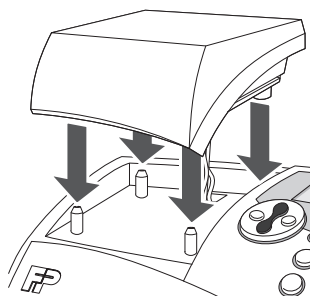
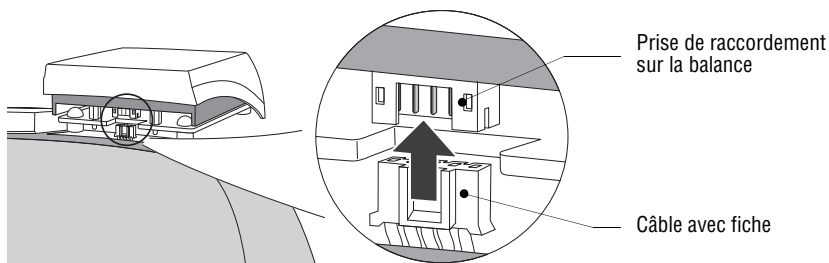

Posez la balance sur la mymail à partir du haut.

Ensuite, appuyer légèrement sur le haut sur la surface de pesée. Ainsi, vous garantissez la bonne mise en place des quatre pieds caoutchouc de la balance sur les axes du boîtier.

Étape 6 : Raccorder la mymail



Avertissement ! Avant de brancher le câble secteur, veuillez impérativement à rabattre le panneau de commande à sa position de départ.

Utilisez exclusivement les câbles fournis ou autorisés par Francotyp-Postalia.

Veillez à ne pas endommager les câbles de raccordement.

Ne branchez la mymail qu'à une prise correctement installée avec une tension alternative de 230 V.

Pendant l'installation, la mymail doit s'enregistrer au centre de données. Plus tard, pour des raisons comptables, il devra y avoir une synchronisation de données régulière entre votre mymail et le centre de données.

Pour les connexions au centre de données, la mymail vous offre les possibilités suivantes :

- Connexion directe via le modem interne.
- Connexion par Internet via un PC et le logiciel MailCredit de Francotyp-Postalia.



A chaque fin de période comptable, la mymail transmet des données au centre de données automatiquement. La connexion au centre de données installée doit par conséquent rester configurée durablement.

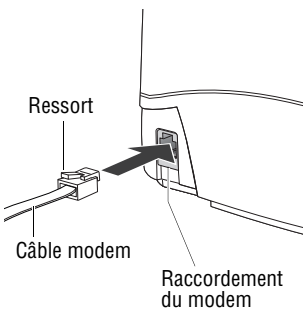

Si vous voulez utiliser le modem interne :

Raccorder le câble du modem à la mymail.

- La prise de raccordement du modem se trouve à l'arrière de la mymail.
- Le ressort sur la fiche doit être dirigé vers le haut.

Raccorder le câble du modem à la prise téléphonique (analogique). Normalement, il s'agit d'un raccordement de fax. Si besoin utiliser l'adaptateur fiche gigogne fourni.

Si vous voulez utiliser MailCredit :



Le logiciel MailCredit et le Guide d'utilisateur peuvent être téléchargés du site Internet de Francotyp-Postalia : www.francotyp.fr.

Brancher le câble de connexion dans la douille de raccordement se trouvant sur le côté gauche du boîtier, puis le visser solidement avec la bague à molette.

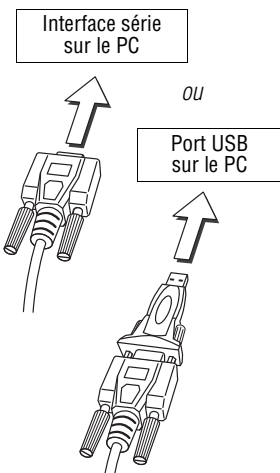
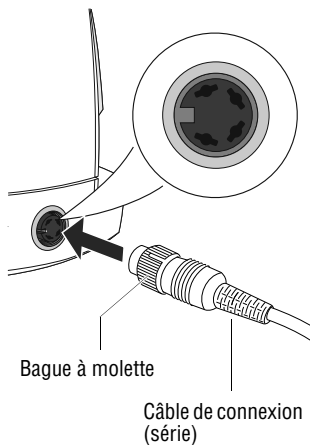

Raccorder le câble de connexion (douille D-Sub, 9 pôles) à une **interface série** du PC.

Ou

Enficher l'**adaptateur USB** dans la douille D-Sub du câble de connexion et le visser solidement.

En fonction de votre système d'exploitation, installer les pilotes de l'adaptateur USB (voir Guide d'utilisateur MailCredit).

Raccorder le câble de connexion à un **port USB** du PC.

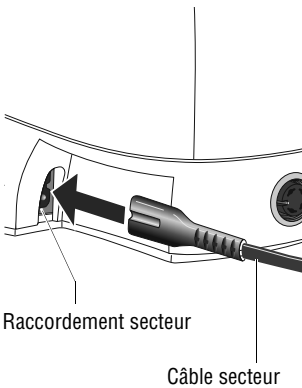

Prise secteur

Raccorder le câble secteur à la mymail.

La prise pour le raccordement secteur se trouve à l'arrière de la mymail.

Raccorder le câble secteur à une prise secteur (230 V tension alternative).



Attention ! La mymail commence la routine de démarrage dès son raccordement à une prise secteur. Ne basculez en aucun cas le panneau de commande vers le haut lorsque la routine de démarrage est en cours. Il pourrait en résulter des défauts dans le système d'impression.



attendez SVP ...

L'éclairage de l'afficheur s'allume. Un sablier apparaît sur l'afficheur avec le message « attendez SVP... ». Vous entendez que la mymail effectue une série de tests.

erreur cartouche

Presser **(E)**. Ensuite, la mymail affiche le message « erreur cartouche », car la cartouche d'encre n'est à ce moment pas encore installée.

Poursuivez avec l'Étape 7.

Étape 7 : Installer la cartouche d'encre



Avertissement ! Avaler l'encre peut nuire à la santé. Il faut éviter que l'encre entre en contact avec les yeux. Assurez-vous que la cartouche d'encre ne parvient pas dans les mains d'enfants. D'autres consignes d'utilisation accompagnent la cartouche d'encre.



Rabattre le panneau de commande vers le haut jusqu'au bout. Il s'enclenche dans cette position.

La mymail amène le support de la cartouche sur la position de remplacement.

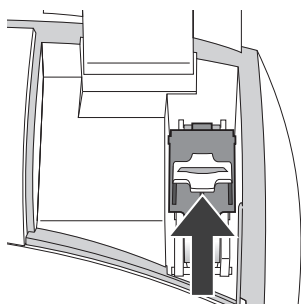

Pousser le verrou jaune vers l'arrière et rabattre le verrouillage de la cartouche vers le haut.

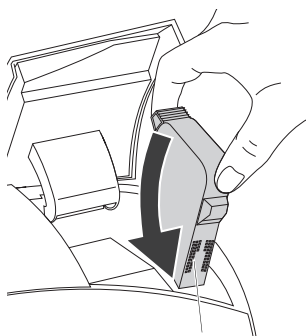

Contacts

Sortir la cartouche d'encre de l'emballage.

Enlever la protection de buse. Vous trouverez des informations détaillées à ce sujet dans l'encart qui se trouve dans chaque emballage de cartouche.

Installer la cartouche d'encre par le haut dans le support de cartouche en l'inclinant légèrement.

Les contacts de la cartouche d'encre doivent être sur le devant !



Attention ! Un problème de contact causé par une cartouche d'encre installée incorrectement peut entraîner la défaillance de la machine.

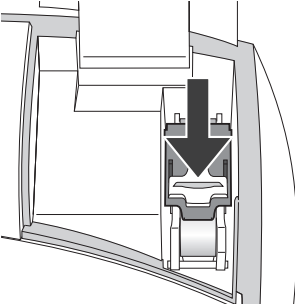

Rabattre le verrouillage de la cartouche, le presser légèrement vers le bas et, ce faisant, faire glisser le verrou jaune vers l'avant.

Ne forcez pas si le verrouillage de la cartouche ne peut pas être fermé. Retirez la cartouche et essayez une nouvelle fois.

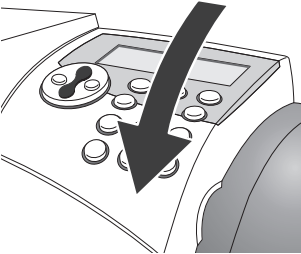

Rabattre doucement le panneau de commande sur sa position de départ.

La mymail effectue un nouveau démarrage.



attendez SVP ...

23/11/10

Attention ! Pendant la routine de démarrage, ne basculer en aucun cas le panneau de commande vers le haut. Il pourrait en résulter des défauts dans le système d'impression.

Le redémarrage se termine par l'affichage de la date actuelle. L'éclairage de l'afficheur est éteint. La mymail est maintenant en mode veille.



Si vous voulez utiliser MailCredit pour la connexion au centre de données, la communication doit maintenant être établie entre votre mymail et MailCredit. **MailCredit ne peut détecter la mymail qu'en mode veille !**

Continuez pour cela avec l'Étape 8.



Si vous voulez utiliser le modem interne pour la connexion au centre de données, l'« étape intermédiaire mode veille » n'a aucune importance. Continuez avec l'Étape 9, l'alignement de la cartouche d'encre.

Étape 8 : Communication entre MailCredit et la mymail

(uniquement pour utilisateurs de MailCredit)



Pour de plus amples informations sur l'installation et l'utilisation du logiciel MailCredit, veuillez vous reporter au « Guide d'utilisateur MailCredit »

Conditions préalables :

- MailCredit est installé sur le PC raccordé.
- Le PC a accès à Internet.
- La mymail se trouve en mode de veille (stand-by).

23/11/10

Si ces conditions requises sont remplies :
Démarrer MailCredit sur le PC.

MailCredit démarre et détecte la mymail.
Observez les informations d'état de MailCredit sur l'écran du PC.

Lorsque MailCredit affiche que la communication est possible avec la mymail et l'Internet, vous pouvez continuer avec l'Étape 9.

Étape 9 : Aligner la cartouche d'encre

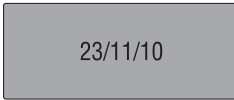

mymail se trouve en mode veille.

Appuyez sur **(E)** et la procédure d'alignement de la cartouche d'encre commence.

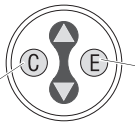

Touche d'entrée :
Confirmer / Poursuivre
l'alignement

Interrompre l'alignement
Effacer les valeurs chiffrées
entrées

Consignes concernant la procédure d'alignement

L'alignement de la cartouche d'encre est nécessaire pour obtenir une impression parfaite et sans déplacement.

Tenez deux enveloppes vides, prêtes pour effectuer les tests d'impression.

Pour effectuer l'alignement de la cartouche d'encre, suivez simplement les instructions sur l'afficheur.

Avec la touche d'entrée **(E)**, confirmez les messages / les entrées et poursuivez l'alignement.

Avec la touche **(C)**, vous interrompez l'alignement.

Pendant l'alignement, la mymail demande l'entrée de valeurs chiffrées. Une telle valeur chiffrée peut être effacée avec la touche **(C)** (**actionnez 1 x seulement !**).

Aligner la cartouche d'encre



Confirmer le message avec la touche d'entrée **(E)** et poursuivre.

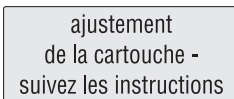

Poursuivre avec **(E)**.

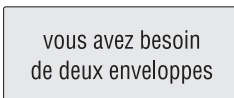

Poursuivre avec **(E)**.

introduire la première
enveloppe



attendez SVP ...

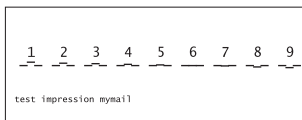

meilleure ligne horiz.

6

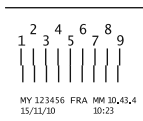

Test d'impression

Placer une enveloppe vide sur le bord droit de la fente destinée aux lettres et l'introduire jusqu'au bout.

Dès que le détecteur de lettres (dans le coin arrière droit de la fente) détecte l'enveloppe, la mymail la bloque et l'imprime.

Pendant l'impression, un sablier apparaît sur l'afficheur avec le message « attendez SVP... ».

Ne retirez l'enveloppe qu'après libération de celle-ci par la mymail.

Lignes horizontales

Contrôlez les lignes horizontales numérotées sur le test d'impression.

Déterminez le numéro où les trois segments sont le mieux alignés. Dans l'exemple, il s'agit du « 6 ».

Entrer le numéro trouvé avec les touches numériques.

Confirmer avec **E** une fois.

Traits verticaux

Contrôlez les traits verticaux numérotés sur le test d'impression.

Déterminez le numéro où les deux traits verticaux sont le mieux alignés. Dans l'exemple, il s'agit du « 5 ».

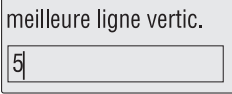

Entrer le numéro trouvé avec les touches numériques.

Confirmer avec **(E)**.



Placez la deuxième enveloppe dans la fente destinée aux lettres et l'insérer jusqu'au bout.

La mymail effectue le deuxième test d'impression.

Contrôle

Correct :

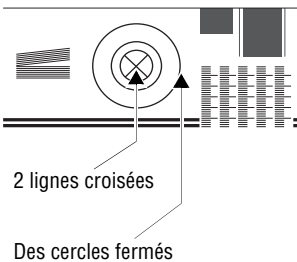

La cartouche d'encre est bien ajustée, si votre échantillon avec les cercles ressemble au test d'impression représenté ci-contre.

La procédure d'alignement est terminée. Le menu principal apparaît sur l'afficheur. Poursuivez avec l'Étape 10.

Défectueux :

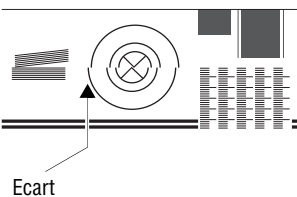

Lorsque l'échantillon avec les cercles présente un écart, il convient de recommencer l'alignement avant d'effectuer le premier affranchissement avec la mymail.

Pour ce faire, sélectionnez la procédure d'alignement dans le menu. Veuillez consulter le Guide d'utilisation « Aligner la cartouche d'encre ».

Étape 10 : Effectuer une routine d'installation

La mymail est protégée par un module de sécurité contre toute manipulation. Ce module de sécurité détermine l'état de votre mymail. A la livraison, la mymail est à l'état « initialisé ».

Vous devez enregistrer votre mymail au centre de données et la synchroniser la première fois. Des informations importantes pour la procédure de facturation sont alors transmises. Entre autres, le cadre financier à votre disposition pour l'affranchissement jusqu'à la prochaine synchronisation est défini.

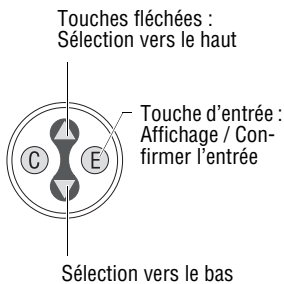

Consignes relatives à l'installation

La mymail vous guide étape par étape pendant l'installation.

Sélectionnez les réglages à l'aide des touches fléchées (▲ / ▼).

Avec la touche d'entrée (E), confirmez les réglages / messages et poursuivez l'installation.

insérer Carte Master

Pour que la routine d'installation puisse être exécutée, la carte MASTER doit impérativement être enfilée.

Vous avez reçu la carte MASTER par courrier séparé.

Insérer la carte MASTER dans le lecteur de cartes. La puce doit être dirigée vers l'arrière.

Confirmer l'insertion de la carte avec la touche (E).

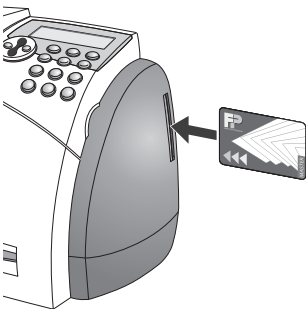

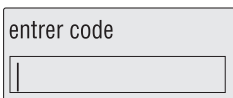
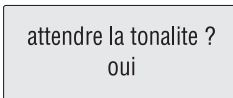
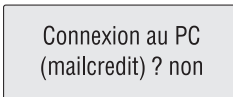
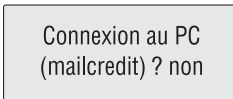
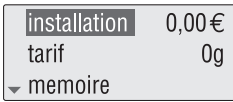

Démarrer la routine d'installation

L'afficheur présente le menu principal.
« installation » est souligné (fond sombre).

Démarrer la routine d'installation avec la touche **(E)**.

La mymail demande maintenant le type de connexion au centre de données.

Vous avez deux possibilités. Avec les touches fléchées (**▲** / **▼**) sélectionner les possibilités :

« non » – modem interne => variante 1

« oui » – mailcredit => variante 2.

Si vous utilisez le modem interne (variante 1) :

Confirmer le réglage affiché « Connexion au PC (mailcredit) ? non » avec la touche **(E)**.

Vous devez alors configurer les paramètres de numérotation pour le modem.

Avec les touches fléchées (**▲** / **▼**) sélectionner le réglage souhaité :

« oui » – mymail attend la tonalité de numérotation (réglage standard).

« non » – mymail n'attend pas la tonalité de numérotation (pour l'utilisation sur un poste supplémentaire « sans tonalité de numérotation »).

Confirmer avec la touche **(E)**.

Numéro pour appel d'un standard téléphonique : Si vous utilisez votre mymail avec une installation téléphonique, vous devez entrer le numéro avec lequel vous appelez le réseau téléphonique public (ex: 0 ou 9 ou autre).

Pour insérer une pause de numérotation : actionner trois fois brièvement et à la suite la touche **(,)**. Une virgule apparaît sur l'afficheur. Pour une pause plus longue, vous pouvez entrer plusieurs virgules à la suite.

Laissez vide le champ d'entrée pour une connexion sans standard téléphonique.

Confirmer avec la touche **E**.

numero sauvegarde

Le numéro est enregistré.

connexion ...

Veillez vous reporter pour la suite au paragraphe « Connexion ».

Connexion au PC
(mailcredit) ? oui

Si vous utilisez MailCredit (variante 2) :

Avec les touches fléchées (**▲** / **▼**) sélectionner « oui ».

Confirmer avec la touche **E**.

connexion ...

Veillez vous reporter pour la suite au paragraphe « Connexion ».

connexion ...

Connexion

Ensuite, la mymail établit une liaison avec le centre de données. L'établissement de la connexion et l'autorisation peuvent prendre quelques instants. Veuillez patienter jusqu'à l'étape suivante.

attendez SVP...

autorise

Message « autorise »

Ce message indique que l'installation de routine a été terminée avec succès.

Votre mymail est maintenant à l'état « autorisé ».

Connecter ?

Synchronisation

Valider la question avec la touche (E) pour lancer la connexion.

connexion ...

La mymail entre en communication avec le centre de données.

 attendez SVP ...

L'établissement de la connexion et la synchronisation peuvent prendre quelques instants. Veuillez patienter jusqu'à l'étape suivante.

Menu principal

| | |
|---------|-------|
| tarif | 0,00€ |
| memoire | 0g |
| ▼ menu | |

La mymail présente à nouveau le menu principal. Le menu « installation » n'apparaît plus.

Votre mymail est maintenant prête à affranchir.



Veillez consulter le Guide d'utilisation pour toutes les autres informations.

Conseils lorsque vous rencontrez des problèmes lors de l'installation

| Problème | Cause possible et remède |
|--|---|
| Carte MASTER | Le lecteur de cartes ne reconnaît pas la carte. Retirer la carte et l'insérer de nouveau. Si le problème persiste, appelez le service après-vente. |
| Pas d'affichage, pas de rétroéclairage. | Absence d'alimentation électrique. Contrôlez que le câble secteur est correctement branché côté machine et côté prise électrique. |
| Rétroéclairage fonctionne, mais aucun affichage. | Débrancher le câble d'alimentation, attendre 1 minute, puis le rebrancher. |
| Installation interrompue. | Dans le menu principal redémarrez « installation » – la mymail poursuit avec la prochaine étape de la routine d'installation (<i>voir page 21</i>). |
| La mymail se bloque peu de temps après avoir branché la fiche secteur et fait de forts bruits mécaniques sans interruption. | Retirez IMMEDIATEMENT la fiche secteur. – Fermer le verrouillage de la cartouche (<i>voir page 15</i>). – Retirer la sécurité pour le transport (<i>voir page 8</i>). Si le problème se présente de nouveau : Contactez le service après-vente. |
| Erreur survenue lors de la connexion au centre de données via le modem interne, p. ex. : « pas de tonalité », « échec connexion ». | Le câble du modem n'est pas correctement raccordé. Contrôlez le raccordement du câble du modem à la mymail et à la prise téléphonique. |
| | Le modem ne reçoit pas de tonalité. Vérifier les réglages pour la communication avec le centre de données (<i>voir Guide d'utilisation</i>). |
| | Le modem ne peut pas établir une connexion avec le centre de données (DCS). Vérifier le numéro de téléphone du DCS (<i>voir Guide d'utilisation</i>). |

| Problème | Cause possible et remède |
|---|---|
| <p>Erreur survenue lors de la connexion au centre de données via le PC / MailCredit</p> | <p>Le câble de connexion n'est pas correctement raccordé entre la mymail et le PC. Contrôlez sur la mymail si le câble est correctement branché et solidement vissé. Contrôlez le raccordement du câble à votre PC. <i>(Voir Étape 6, page 11.)</i></p> <hr/> <p>MailCredit n'a détecté aucune machine à affranchir. L'indicateur d'état (c'est-à-dire le timbre dans l'icône de MailCredit) est ROUGE <i>(voir également Guide d'utilisateur MailCredit).</i></p> <p><u>Remarque</u> : MailCredit ne détecte la mymail que si la mymail est en mode veille (date affichée dans l'afficheur non éclairé).</p> <p>Quitter MailCredit. Sur la mymail : Sélectionner et confirmer « en veille » dans le menu principal. La mymail se met en veille. Redémarrer MailCredit.</p> <hr/> <p>Problème sur le PC, accès à Internet perturbé.</p> |
| <p>Message d'erreur « echec autorisation »</p> | <p>L'autorisation de votre mymail a échoué. La mymail n'est pas encore validée pour l'affranchissement. Confirmez le message. Recommencez la routine d'installation (Étape 10).</p> |
| <p>Message d'erreur « erreur lecture carte »</p> | <p>Mauvaise carte ou carte mal insérée. Contrôlez la carte et réinsérez-la (la puce doit être dirigée vers l'arrière).</p> |
| <p>Message d'erreur « impression impossible, meter non valide »</p> | <p>La mymail n'est pas validée pour l'affranchissement. Confirmez le message. Exécuter la routine d'installation (Étape 10).</p> |

| Problème | Cause possible et remède |
|---|--|
| Message d'erreur « impression impossible, chargement du port » | La mymail n'est pas validée pour l'affranchissement. Confirmez le message. Lancer manuellement la synchronisation : menu principal → « menu » → « connecter ». <i>(Voir également Guide d'utilisation.)</i> |
| Message d'erreur « echec de la synchronisation » « synchroniser avant utilisation » | La synchronisation a échoué. La mymail n'est pas encore validée pour l'affranchissement. Confirmez le message. Lancer manuellement la synchronisation : menu principal → « menu » → « connecter ». <i>(Voir également Guide d'utilisation.)</i> |
| Message d'erreur « liste tarifs plus valable » | La liste de tarifs enregistrée dans la mymail n'est plus valide. A la connexion au centre de données, la liste de tarifs actuelle sera automatiquement téléchargée dans la mymail. |
| Autres messages d'erreur / autres erreurs... | Voir Guide d'utilisation. Si vous n'étiez pas en mesure de solutionner vous-même une erreur, veuillez appeler le service après-vente. |



Francotyp-Postalia

e-mail info@francotyp.fr
Site Web www.francotyp.fr



Francotyp-Postalia applique des systèmes de management de la qualité intégrés certifiés par DQS pour le management de la qualité et de l'environnement (DIN EN ISO 9001, 14001). Ces derniers s'appliquent au développement et à la fabrication de machines à affranchir et équipements pour le traitement de courrier et colis postaux.

(N° d'enregistrement : 275570 QM 08, UM)

